

MORITEX

Vision Creating Value

テレセントリック照明

取扱説明書

テレセントリック照明 MTI シリーズ をお買い上げいただき、ありがとうございます。本説明書には製品の取扱い方法及び取扱い注意事項を記載しています。製品を正しくお使いいただくために、ご使用前に必ず本説明書をお読みください。お読みになった後は、いつでもご覧いただけるよう保管してください。

付属品

MTI シリーズには以下が付属します。

- | | |
|--------------|----|
| 1. 取扱説明書 | 1部 |
| 2. 照明ユニット説明書 | 1部 |
| 3. 検査成績書 | 1部 |
| 4. 六角レンチ | 1個 |

照射角度調整

MTI シリーズは照明照射角度の調整機構があります。照明角度の調整を行うことで、照明の均一度の調整が可能です。MTI シリーズと組み合わせて、モニターで映像を観察しながら、照射角度を最適な状態に調整してください。

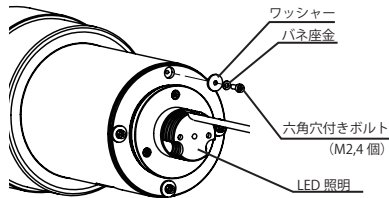

- 六角穴付きボルト (M2.4 個) を緩める。(ネジは取り外さない)
- LED ホルダを手で押さえながら移動させ、照射角度を調整する。
- 照射角度の調整が完了したら、六角穴付きボルト (M2.4 個) を全て締め込み、LED ホルダを固定する。

MORITEX

Vision Creating Value

Telecentric illumination

Instruction Manual

Thank you for choosing telecentric illumination MTI series. This instruction manual describes precautions and handling procedures of the products. Before use of the products, be sure to read this instruction manual to insure safety operation. In addition, keep the instruction manual at hand for future reference.

Accessories

The followings are included in MTI series.

- | | |
|---|--------|
| 1. Instruction manual | 1 copy |
| 2. LED Lighting System Instruction manual | 1 copy |
| 3. MTI Test report | 1 copy |
| 4. Hexagon wrench | 1 pc |

Illumination angle adjustment

MTI series have illumination angle adjustment angle function. This function enables adjustment of illumination uniformity by adjusting illumination angle.

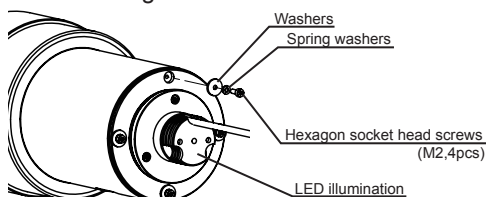

- Loosen hexagon socket head screws (M2, pcs) slightly. (Screw is not removed)
- Adjust the illumination angle by the LED holder is moved while suppressing the LED holder.
- Tighten all hexagon socket screws (M2, pcs) after angle adjustment.

レンズの取付け

MTI シリーズの取付けは、レンズの性能を継続的に正しく発揮するために、下記ホルド推奨位置または取付けネジを使用して下さい。

● MTI-xx

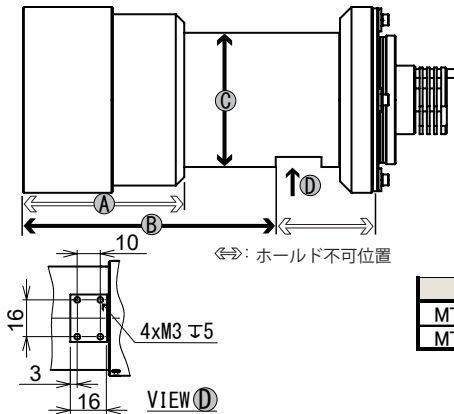

機種	A	B	C
MTI-45-xx	56.5	88.5	47
MTI-65-xx	62.5	100	65

● MTI-xx-L

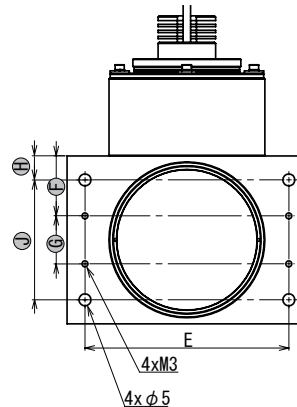

機種	E	F	G	H	J
MTI-45-xx-L	85	25	20	10	50
MTI-65-xx-L	105	30	30	15	60

For the products installation

Please refer below illustration to install MTI series. Be sure to install to B area or use the screws on C area to secure the continuously performance correctly.

● MTI-xx

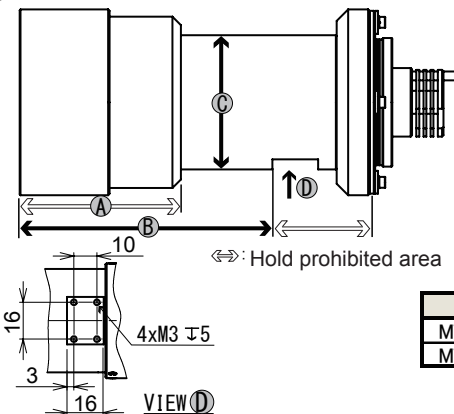

Model	A	B	C
MTI-45-xx	56.5	88.5	47
MTI-65-xx	62.5	100	65

● MTI-xx-L

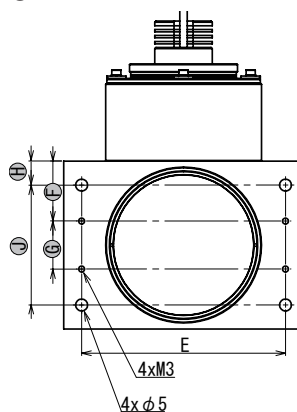

Model	E	F	G	H	J
MTI-45-xx-L	85	25	20	10	50
MTI-65-xx-L	105	30	30	15	60

MORITEX

Vision Creating Value

远心照明

使用说明书

感谢购 MTI 系列双远心镜头以及远心照明。此说明书中记载了该产品的使用方法以及使用注意点。为了能正确的使用本产品，请使用前阅读此说明书。阅读完后，请妥善保管。

配件

MTI 系列有以下配件

- | | |
|------------|-----|
| 1. 使用说明书 | 1 式 |
| 2. 照明模块说明书 | 1 式 |
| 3. 检查结果 | 1 式 |
| 4. 六角扳手 | 1 个 |

照射角度调整

MTI 系列有照明照射角度调整设备。通过调整照明的角度，来调整照明的均匀性。和 MTL 系列进行组合，通过观察显示器，将照射角度调整到最佳状态。

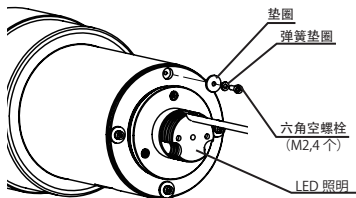

1. 请松开六角孔螺栓 (M2,4 个)。(但·不需要把螺栓取出来)
2. 压住 LED 固定座的同时，边移动 LED 托盘边调整照射角度。
3. 调整完照射角度之后，将所有六角孔螺栓 (M2,4 个) 拧紧。

产品的安装

安装 MTI 系列的产品时，为了能持续性地正确发挥镜头的功能，请使用下记的保持推荐位置或安装用螺丝。

● MTI-xx

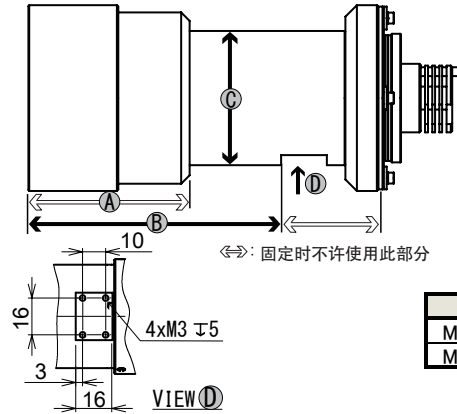

机种	A	B	C
MTI-45-xx	56.5	88.5	47
MTI-65-xx	62.5	100	65

● MTI-xx-L

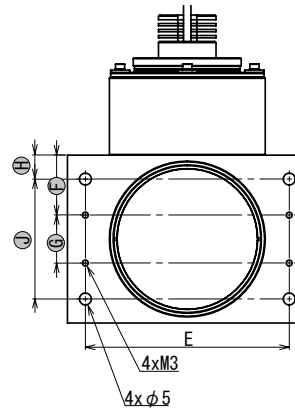

机种	E	F	G	H	J
MTI-45-xx-L	85	25	20	10	50
MTI-65-xx-L	105	30	30	15	60

お問い合わせは・・・

株式会社モリテックス

国内営業部

〒351-0024 埼玉県朝霞市泉水 3-13-45

TEL 048-218-2534

FAX 048-462-6714

moritex.sales@moritex.com

www.moritex.co.jp

For inquiry, please contact to:

MORITEX Corporation

3-13-45, Senzui, Asaka-shi, Saitama 351-0024 Japan

Phone +81-(0)48-218-2546

FAX +81-(0)48-462-6713

moritex.sales@moritex.com

www.moritex.co.jp

www.moritex.com

MORITEX North America, Inc.

6862 Santa Teresa Blvd. San Jose, CA 95119 USA

Phone +1-(0)408-363-2100

FAX +1-(0)408-363-9980

machine.vision@moritex.com www.moritex.com

MORITEX Asia Pacific Pte. Ltd.

60 Paya Lebar Road #06-31, Singapore 409051

Phone +65-(0)6898-0835

FAX +65-(0)6898-0836

sales.AP@moritex.com

www.moritex.com

MORITEX Europe representative office

Mühlbachstr. 20 82229 Seefeld, Germany

sales.eu@moritex.com

www.moritex.com

MORITEX Technologies (Shenzhen) Co., Ltd.

No.20, Guiyue Road, Daping Village, Guanlan, Longhua New District, Shenzhen, 518110 China

Phone +86-(0)755-2798-8282 FAX +86-(0)755-2798-8575

sales.china@moritex.com

www.moritex.com

咨询:

荣丽特科技(深圳)有限公司

邮编 518110 深圳市龙华新区观澜街道大坪社区桂月路 20 号

电话 0755-2798-8282

传真 0755-2798-8575